

2.3- DIMENSÕES

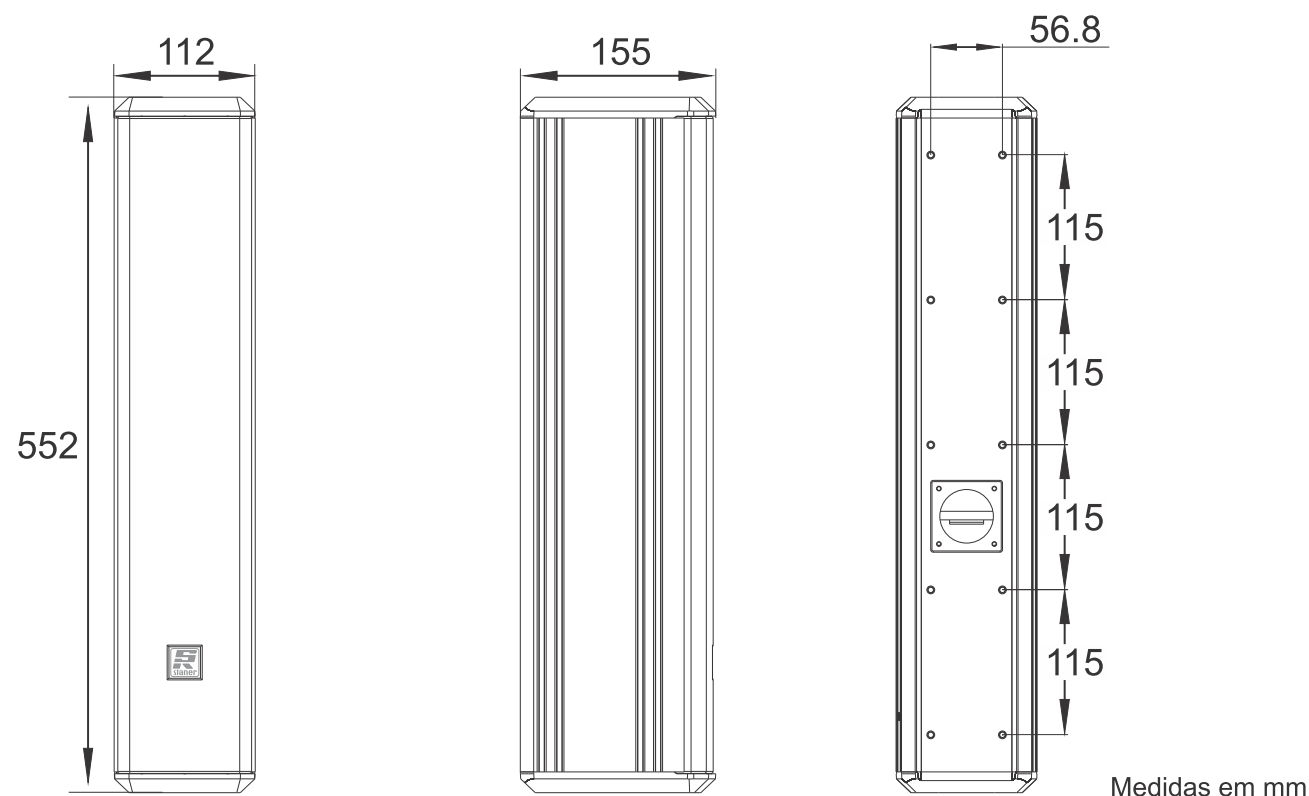

Especificações:

- Resposta de frequência ($\pm 3\text{dB}$): 100Hz - 18kHz
- Potência nominal (8ohms): 120Watts
- Componentes acústicos: 6 alto-falantes 3"
- Sensibilidade (@1W, 1m): 92dB (modo voz) / 90dB (modo música)
- Impedância Nominal: 10ohms (direto)
- Padrão de cobertura Vertical: 20° (2kHz - 16kHz, $\pm 10^\circ$)
- Padrão de cobertura Horizontal: 160° (1kHz - 4kHz, $\pm 15^\circ$)
- Máximo SPL: 115dB média contínua, modo voz / 110dB média contínua, modo musical.
- Chave seletora de potência para linha 70volts: 80W; 40W; 20W; 10W e 10ohms (direto).
- Gabinete: Alumínio extrudado e tela em aço.
- Cores e acabamento disponíveis: branco ou preto com pintura epóxi no gabinete e tela.
- Dimensões (LxAxP): 112x552x155mm
- Peso sem embalagem: 5,6kg
- Acessório fornecido com o produto: Sistema de montagem e angulação.

SERIES STELLARIS

A caixa **SLR 306** incorpora o que há de mais nobre em componentes eletro-acústicos disponíveis no mercado atualmente.

Projetada em gabinete de alumínio extrudado com acabamento fino e visual agradável para instalação fixa, sendo altamente compatível com a arquitetura e decoração de qualquer ambiente, apresentado-se nas cores branca ou preta.

O ângulo de dispersão horizontal alcança 160° o que torna ideal para utilização em igrejas, salas de conferência ou sonorização de salas para projeção de vídeo.

A sonoridade pode ser ajustada de acordo com a aplicação através de uma chave seletora localizada no gabinete. Na posição "Music" obtemos uma resposta de frequência mais plana. Quando a chave é alterada para a posição "Voice", tem-se uma ênfase na região de frequências média a fim de prover maior clareza a reprodução de voz para longas distâncias.

Um sistema de montagem em parede também está incluso neste produto. Através de dez insertos M5 posicionados no painel traseiro é possível fixar o suporte fornecido junto com a caixa e fazer a devida montagem do conjunto (caixa e suporte) na parede do ambiente de instalação. Este suporte oferece ajuste de $\pm 15^\circ$ na vertical (incrementos de 5°) e ajuste de até $\pm 45^\circ$ no plano horizontal. Desta forma pode-se obter variações de posicionamento e alcançar a dispersão sonora desejada assim como um ótima cobertura. Há também a possibilidade de suspender a caixa com cabos de aço utilizando olhal forjado nos insertos M5 (não incluso).

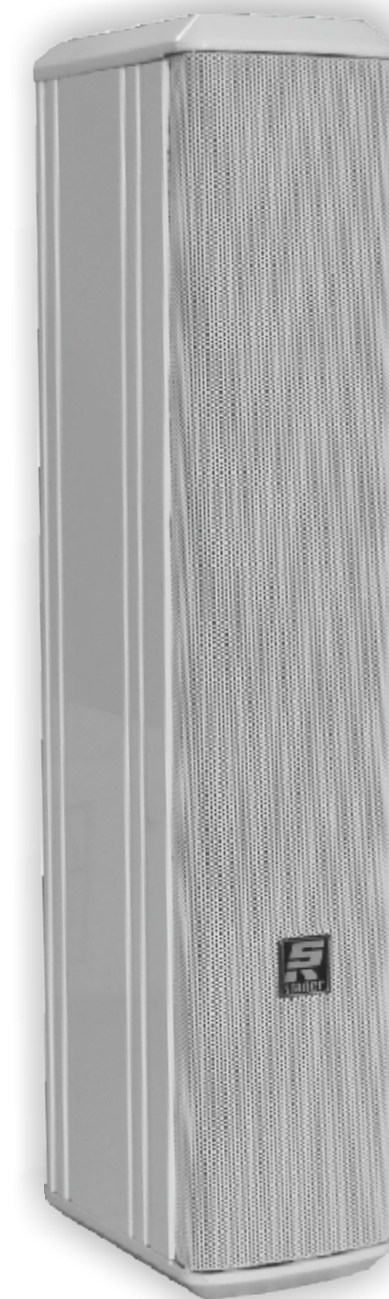

1.- DETALHES DO SISTEMA DE MONTAGEM

O sistema de montagem da caixa-acústica **SLR306** é composto por dois suportes. Um suporte fica fixado junto a parte traseira da caixa [A] enquanto outro suporte [B] é fixado na parede.

1- Escolha o ponto de fixação na parede e providencie a passagem da fiação para conectar a caixa **SLR306**.

2-Fixe o suporte de parede com um conjunto de 4 parafusos com bucha. Utilize um nível para assegurar o correto alinhamento vertical do suporte [B]. Certifique-se de que a ranhura do suporte esteja voltada para cima a fim de receber o suporte da caixa [A].

1.1- SUPORTE B

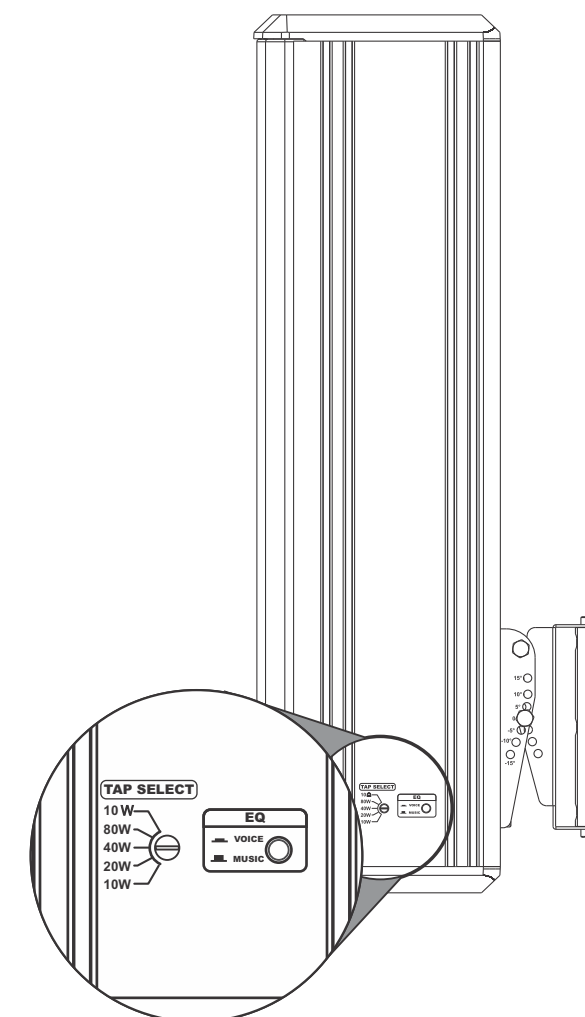
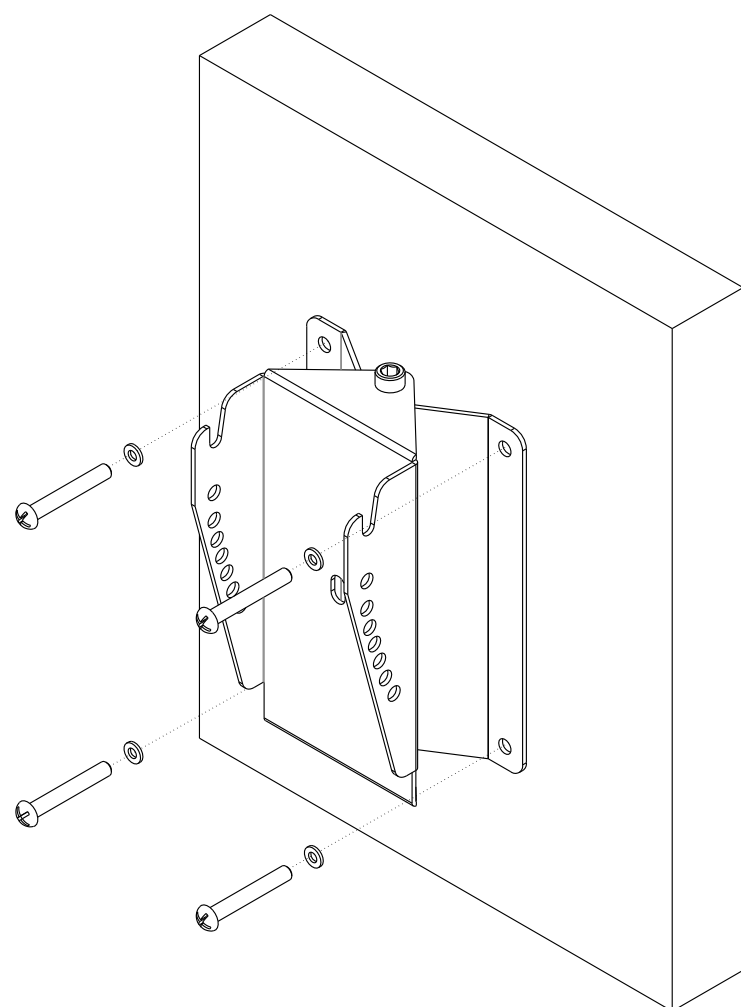

2.- CONTROLES:

2.1- Tap Select

Através desta chave seletora ajusta-se a potência que se deseja obter na **SLR306**.

Quando a chave está na posição 10Ω, a **SLR306** poderá receber uma potência nominal de até 120W diretamente sobre ela.

Nos demais ajustes (80W, 40W, 20W e 10W) pode-se conectar a **SLR306** em linha de 70V possibilitando assim a conexão de várias caixas em paralelo em um ramal de distribuição de áudio.

2.2- EQ

Esta chave é utilizada para ajustar a equalização da **SLR306** de acordo com sua aplicação.

Na posição "Voice" obtém-se uma resposta de frequência totalmente plana, própria para palestras e narrações.

Quando está na posição "Music" temos uma atenuação na resposta de médios tornando a **SLR306** mais adequada a reprodução musical.

1.4- ANGULAÇÃO HORIZONTAL

7- Definido e fixado o ângulo vertical rotacione a caixa-acústica até encontrar o ângulo horizontal desejado. Em seguida, com uma chave tipo allen trave os parafusos superior e inferior a fim de bloquear o movimento do conjunto (caixa e suporte).

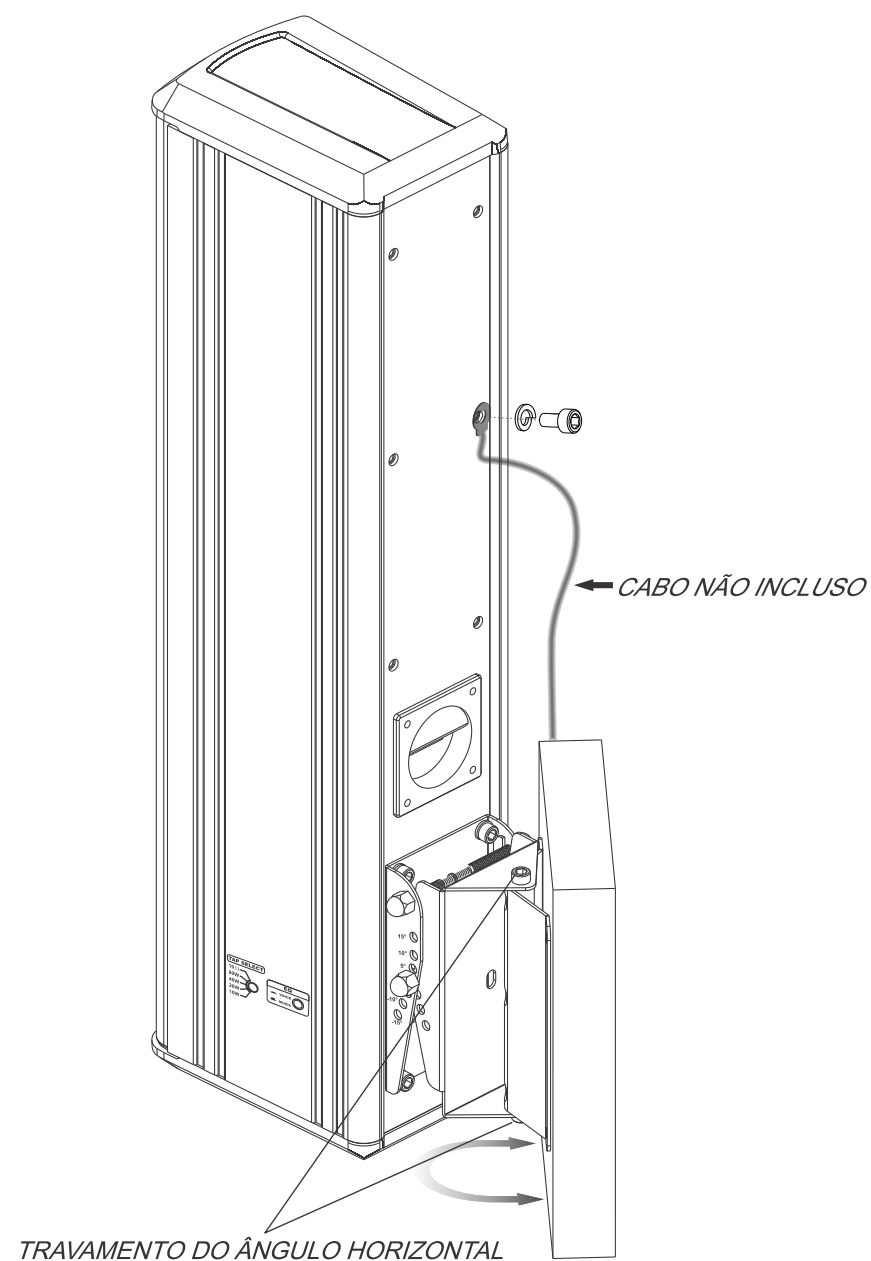

1.5- CABO DE SEGURANÇA (NÃO INCLUSO)

8-Fixe um cabo segurança (não incluso) em qualquer furo M5 na parte traseira do gabinete da **SLR306** utilizando o parafuso M5 fornecido. Em seguida fixe firmemente a outra ponta deste cabo a um segundo ponto de fixação junto a parede.

3-Monte o suporte [A] junto a parte posterior da caixa através dos parafusos M5 fornecidos com o produto. Para a caixa-acústica **SLR306** há a possibilidade de montagem em 4 posições diferentes. Escolha a posição que melhor se adequa a sua aplicação.

1.2- SUPORTE A

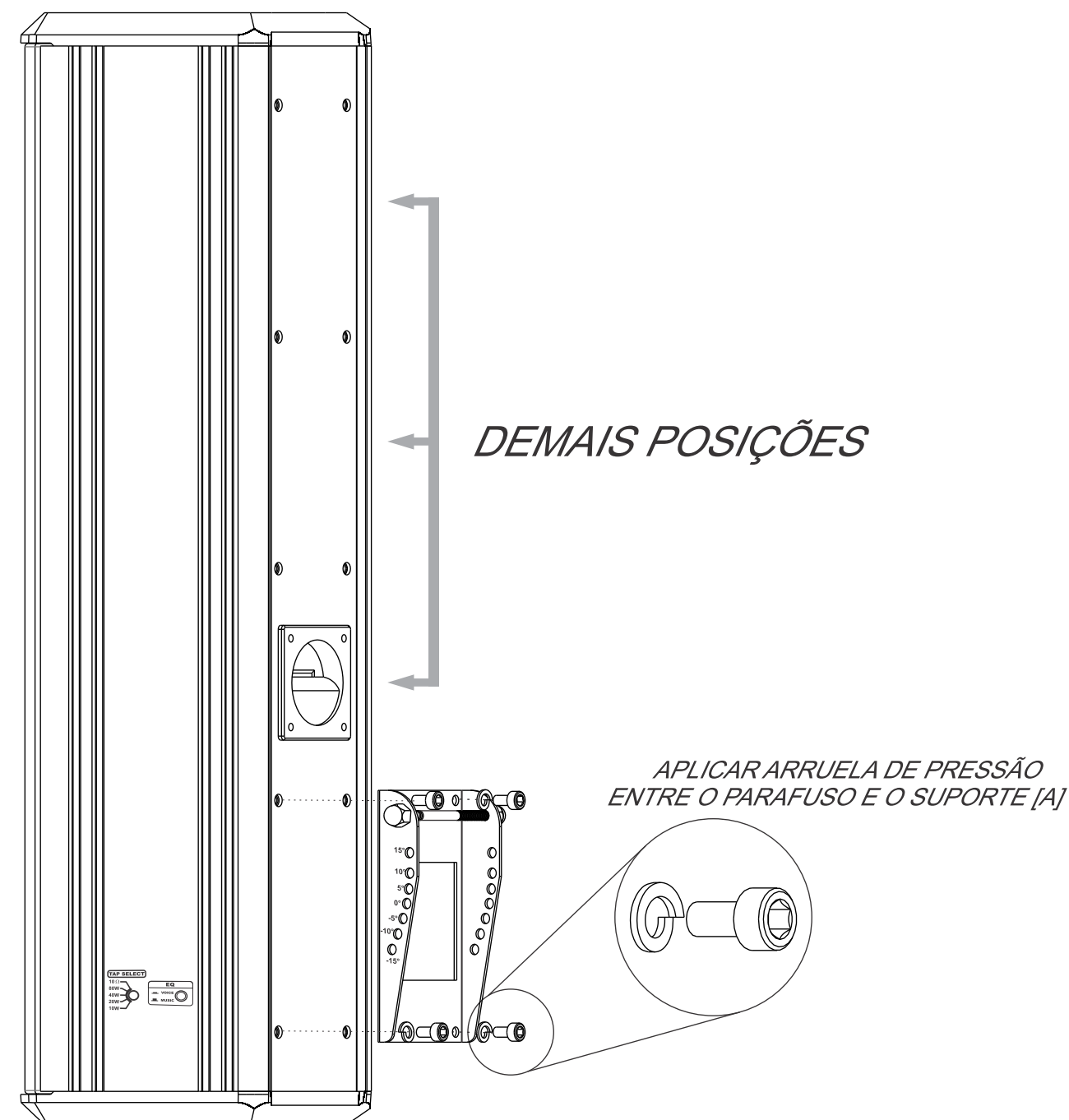

4-Uma vez fixado o suporte [A] na caixa, posicione seu eixo pivô dentro das ranhuras do suporte [B], o qual deverá estar fixado na parede.

1.3- MONTAGEM DO SUPORTE [A] NO SUPORTE [B]

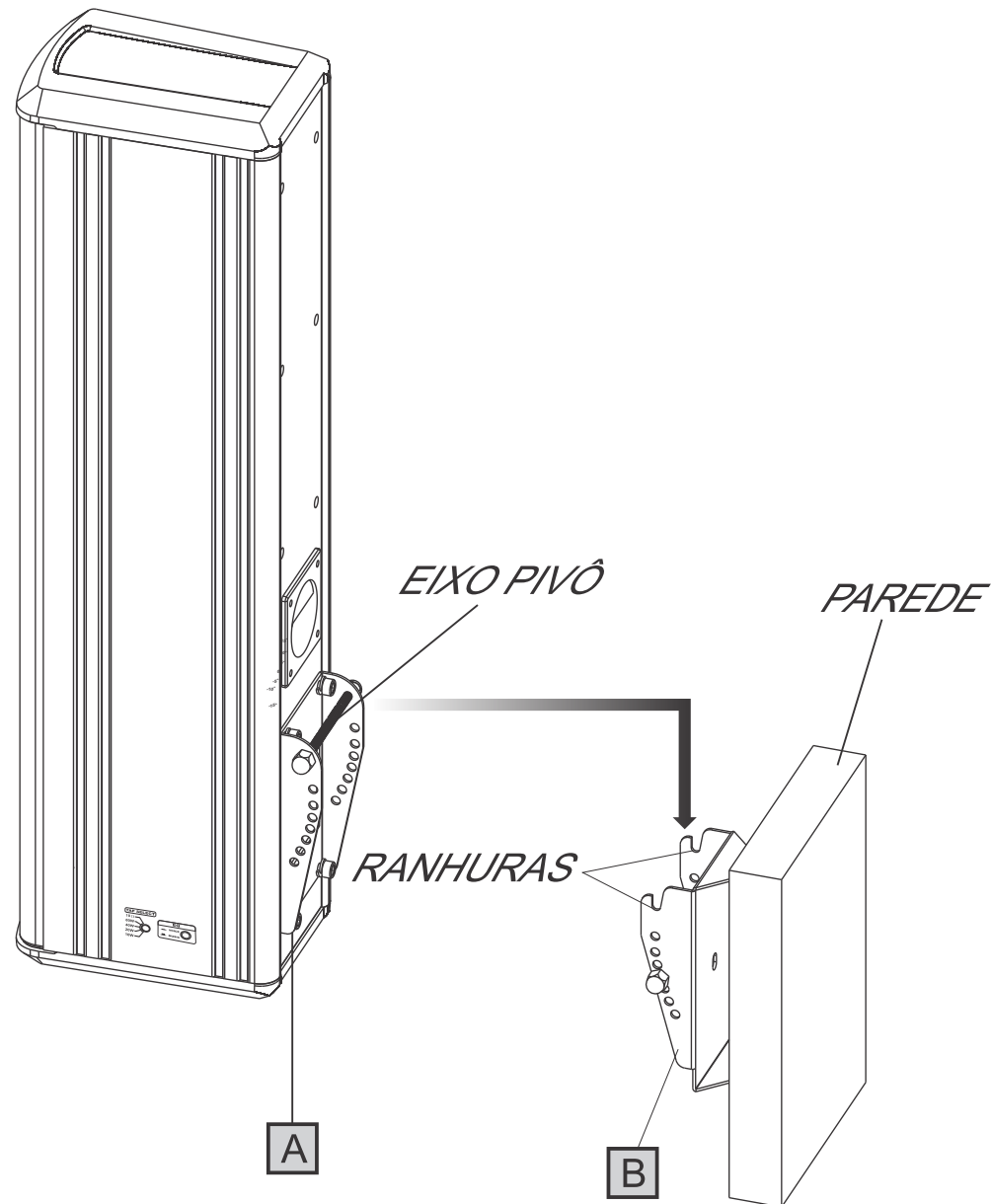

5- Com a caixa seguramente apoiada sobre o suporte [B] através do eixo pivo, rotacione o conjunto (caixa-acústica e suporte [A]) até encontrar o ângulo necessário.

1.4- ÂNGULAÇÃO VERTICAL

7- Os suportes [A] e [B] permitem formar ângulos até $\pm 15^\circ$. Para fixar o ângulo desejado insira o eixo com a porca bolota fixado em um dos lados atravessando as furações dos dois suportes e trave o eixo com a outra porca bolota fornecida. Em alguns casos, ângulações extremas não serão possíveis, pois a caixa-acústica poderá tocar na parede. Isto ocorrerá devido a variações da ângulação horizontal.

Os suportes possuem furações que permitem ajustar a posição da caixa com incrementos de 5° .

